

## VALVOLE DI SFIATO ARIA AUTOMATICHE TIPO ROMA

ATTACCO: MASCHIO



### DESCRIZIONE

La valvola di sfiato aria tipo **ROMA** è una valvola automatica a singolo galleggiante, utilizzata per l'evacuazione e lo scarico di grandi quantità di aria dalle tubazioni per il trasporto di acqua. Il dispositivo di intercettazione integrato è provvisto di tenuta a maschio a due posizioni a 90°: la posizione "A" mette in comunicazione l'impianto con il vano superiore di scarico aria mentre la posizione "B" esclude il vano di scarico dall'impianto e ne permette lo svuotamento attraverso l'asola frontale. Questo la rende particolarmente idonea ad essere installata in zone all'esterno di edifici dove è alto il rischio di gelo. La valvola sfiato aria tipo **ROMA** può essere installata solo in posizione verticale: al fine di massimizzare l'efficacia di scarico si consiglia di installarla nei punti alti della condotta oppure, se ciò non fosse possibile, è opportuno predisporre un raccordo TE al suo ingresso come da figura "C".

Per installazioni alla sommità delle colonne montanti può essere installato uno scarico portagomma convogliabile (fornito come opzionale solo se richiesto). Il particolare profilo sferico del galleggiante otturatore interno in gomma termoplastica speciale evita schizzi d'acqua durante la fase di tenuta, in chiusura. L'assenza di guide di scorrimento e quindi di attriti, permette al galleggiante sferico un'elevata rapidità e precisione di chiusura, oltre ad evitare pericolose incrostazioni. All'uscita dello scarico è presente un nottolino di protezione contro polveri e lanuggine che nel tempo possono depositarsi sul foro di tenuta del cappuccio, ostruendolo; inoltre, essendo dotato di fori, permette la piombatura anti-manomissione, in conformità alle vigenti leggi. Lo scodellino inferiore permette di distribuire la spinta idraulica su tutta la superficie della sfera, limitando al minimo le turbolenze e garantendo estrema precisione in chiusura. La valvola sfiato aria tipo **ROMA** trova il suo utilizzo su impianti di condizionamento, impianti sanitari per l'approvvigionamento di acqua destinata al consumo umano all'esterno di edifici sec. EN 805 e impianti di irrigazione.

La manutenzione della valvola sfiato aria tipo **ROMA** consiste nella verifica periodica della tenuta del dispositivo di intercettazione integrato: nell'eventualità è possibile registrare l'otturatore a maschio avvitando il dado esagonale frontale e contemporaneamente muovendo la leva dalla posizione "A" alla posizione "B", e viceversa. La leva deve essere azionata solo manualmente senza l'ausilio di alcun utensile. Nel caso in cui si manifestasse fuoriuscita di acqua dalla sede superiore di spurgo aria, sostituire la sfera-otturatore interna, facilmente accessibile smontando il cappuccio dal corpo. In caso di lunga inattività si consiglia di provvedere alla disinfezione del dispositivo sec. EN 805 §12. Per il trasporto di fluidi alimentari e acqua potabile sono soddisfatte le specifiche prescrizioni del Ministero della Salute.

### CARATTERISTICHE TECNICHE

#### Pressioni:

massima ammissibile (PN) 16 bar  
 massima di tenuta 0,5 bar (Grado A sec. EN 12266-1)  
 campo di impiego funzione evacuazione aria da 0,5 bar a 16 bar (variazione  $\pm 10\%$  valore max.rilevato)

#### Temperature:

massima ammissibile di esercizio (TS) 0°C (escluso gelo) ÷ + 60°C  
 minima di stoccaggio su impianto -20°C (con fluido vano sfiato scaricato)

#### Filettature:

connessione alla tubazione filettatura sec. ISO 228/1

#### Prove e collaudi secondo:

sfiati d'aria EN 1074-4  
 tenuta della sede EN 1074-4 §5.2.2  
 dispositivo di intercettazione EN 1074-2  
 tenuta della pressione EN 1982 B.7  
 resistenza alla pressione EN 1074-4 §5.1.1

### COSTRUZIONE

Corpo e maschio ottone EN 1982 - CC770S  
 Cappuccio e ranella ottone EN 12165 - CW617N  
 Minuterie ottone EN 12164 - CW614N  
 O-ring gomma NBR  
 Sfera galleggiante elastomero termoplastico  
 Scodellino portasfera resina acetilica POM

### CODICE PRODOTTI

3161.025 maschio 1"

A



B



C



OFFICINE RIGAMONTI S.p.A.  
 via Circonvallazione, 9  
 13018 Valduggia (VC), ITALY  
 TEL +39 0163.48165  
 FAX +39 0163.47254  
 www.officinerigamonti.it  
 italia@officinerigamonti.it

# 3161 • 1"

## VALVOLE DI SFIATO ARIA AUTOMATICHE TIPO ROMA

ATTACCO: MASCHIO

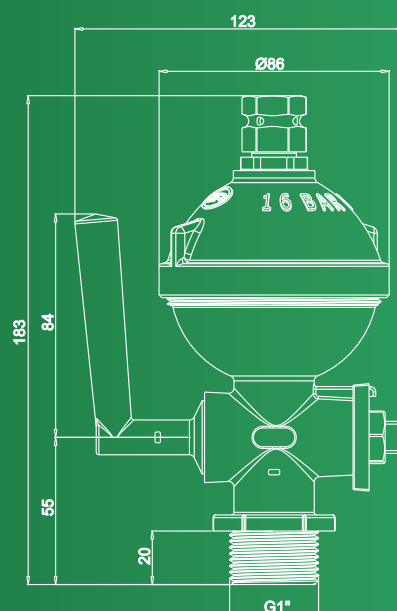

### CURVA DI FUNZIONAMENTO

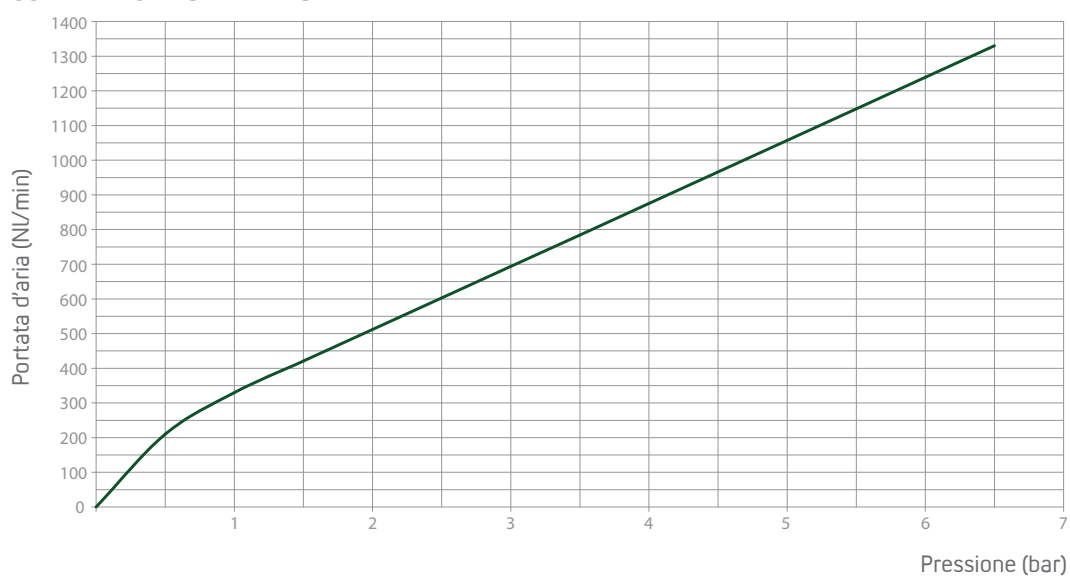

Tutti i dati riportati nel presente catalogo, caratteristiche tecniche, illustrazioni e descrizioni, non sono impegnativi e possono variare senza preavviso. La riproduzione, anche parziale, è vietata e perseguibile legalmente.

